



LA TOULOUSAINNE

Portails et clôtures







LA TOULOUSAINE

Les portails **LA TOULOUSAINE**, coulissants ou à vantaux sont particulièrement robustes et esthétiques. 7 formes principales, associées à une large gamme de remplissages, vous offrent un choix de plus de 250 modèles... Pour lutter contre les salissures, moisissures et déformations disgracieuses dues à la dilatation, les traverses sont spécialement usinées pour recevoir les habillages de votre choix.

Conçus pour durer, fabriqués sur-mesure, les portails **LA TOULOUSAINE** bénéficient de la technologie exclusive Meca'clav®, sans soudure et sans visserie, qui assure la parfaite rigidité du cadre sans altérer le design du produit. Nos procédés d'usinage garantissent la protection de l'aluminium et une meilleure accroche des peintures (laquage tablier garanti 5 ans).

Pour améliorer votre confort, plusieurs automatismes ont été sélectionnés pour s'intégrer à votre portail et permettre de commander son ouverture à distance en toute sécurité dans le respect des normes (EN 13241-1). Les portillons & clôtures **LA TOULOUSAINE** vous permettront d'avoir un ensemble harmonieux et fonctionnel.

GARANTIES LA TOULOUSAINE

- CADRE 10 ANS
- LAQUAGE TABLIER 5 ANS
- MOTORISATION 2 ANS

Comment choisir son portail? p. 4

ligne Horizon p. 6

ligne Harmonie p. 10

ligne Intimité p. 14

ligne Discretion p. 18

ligne Tradition p. 20

ligne Création p. 22

Portillons p. 24

Clôtures p. 26

Couleurs p. 28

Pointes et rosaces p. 29

Options p. 30

Normes p. 32

Dimensions utiles p. 33

Techniques et finitions p. 34

Motorisations p. 36

Accessoires pour motorisations p. 38

1 CHOIX DE LA LIGNE

ligne Horizon

page 6

ligne Harmonie

page 10

ligne Intimité

page 14

ligne Discretion

page 18

ligne Tradition

page 20

ligne Création

page 22

2 CHOIX DU CADRE



DROIT

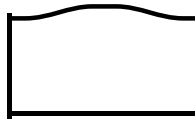

CHAPEAU DE GENDARME



CHAPEAU DE GENDARME INVERSÉ

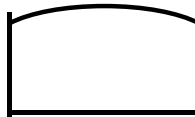

CINTRÉ



CINTRÉ INVERSÉ

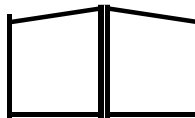

OBLIQUE

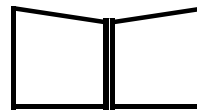

OBLIQUE INVERSÉ

Les portails coulissants obliques ou obliques inversés sont réalisés avec une imitation 2 vantaux.

3 CHOIX DE L'OUVERTURE

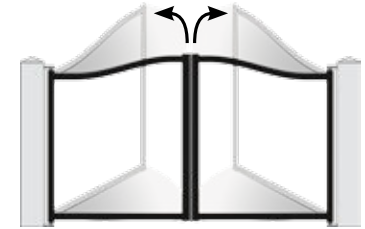

2 VANTAUX

OU

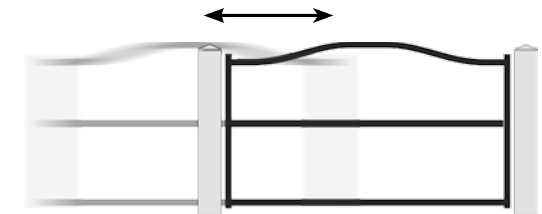

COULISSANT

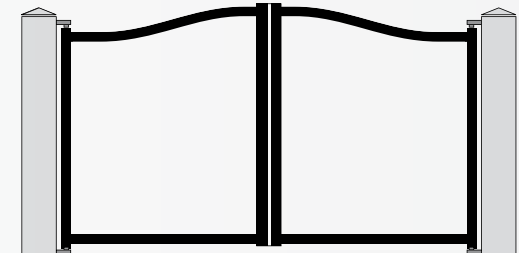
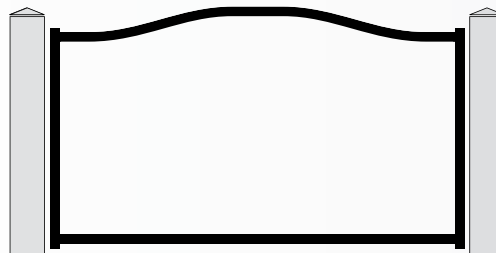

Comment choisir son portail?

4 CHOIX DU REMPLISSAGE

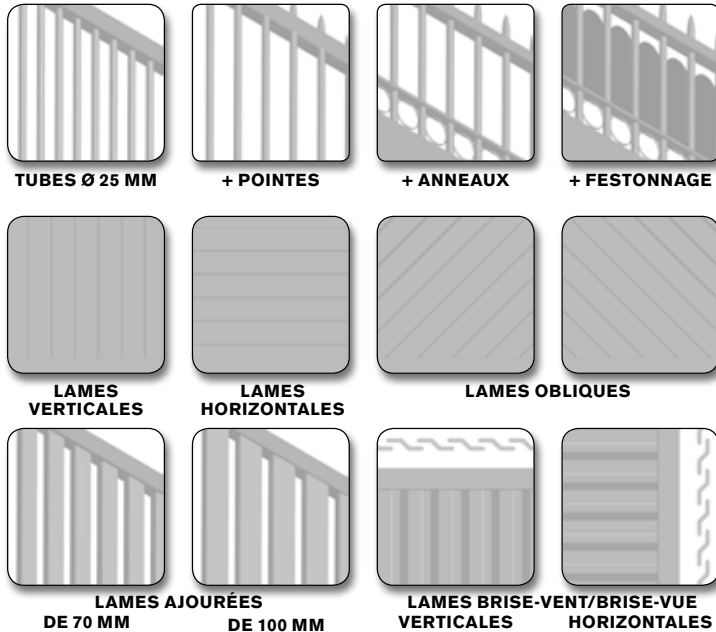

choix des pointes page 29

5 CHOIX DE LA COULEUR

LES COULEURS EN STANDARD

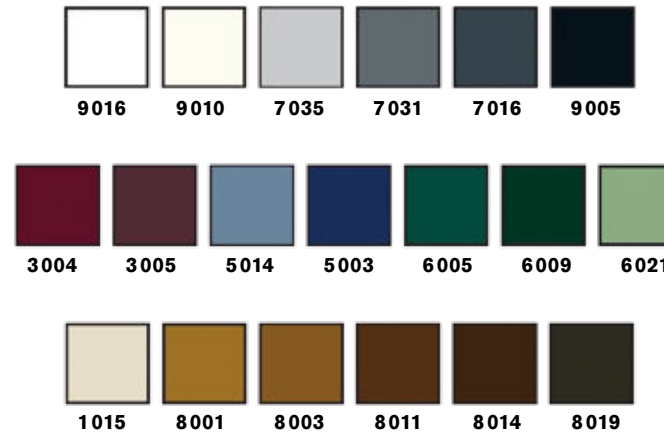

choix des couleurs page 28

6 CHOIX DES OPTIONS



page 30

MOTORISATION



page 36

COMMANDES...



page 38

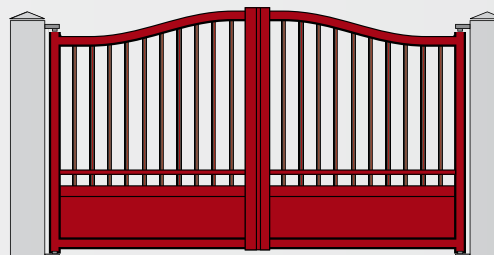
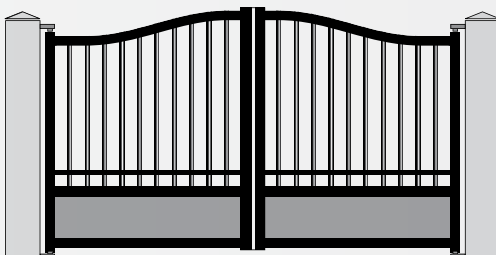

ligne **Horizon**



HABILLAGE AJOURÉ TUBES



TUBES Ø 25 mm



TUBES Ø 25 mm et pointes

CHOIX DU CADRE

	DROIT	CHAPEAU DE GENDARME	CHAPEAU DE GENDARME INVERSÉ	CINTRÉ	CINTRÉ INVERSÉ	OBLIQUE	OBLIQUE INVERSÉ
	<small>Les portails coulissants obliques ou obliques inversés sont réalisés avec une imitation 2 vantaux</small>						
TUBES	ST SERNIN	ST GERMAIN	ST ÉTIENNE	ST LYS	ST MICHEL	ST TROPEZ	ST ÉMILION
TUBES ET POINTES	VIENNE	IGIS	MELK	GRAZ	LINZ	HORN	KREMS

choix des pointes page 29

CHOIX DE L'OUVERTURE

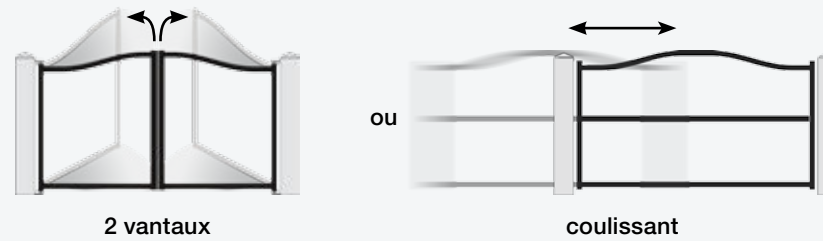

OPTION traverse centrale

CHOIX DE LA COULEUR



choix des couleurs page 28



ST GERMAIN / 2 vantaux



VIENNE / pointes en alternance



IGIS / 2 vantaux

ligne **Horizon**



HABILLAGE AJOURÉ LAMES OU LAMES ET TUBES



LAMES de 70 mm



LAMES de 100 mm



LAMES de 70 ou 100 mm et TUBES Ø 25 mm

CHOIX DU CADRE

	DROIT	CHAPEAU DE GENDARME	CHAPEAU DE GENDARME INVERSÉ	CINTRÉ	CINTRÉ INVERSÉ	OBLIQUE	OBLIQUE INVERSÉ
	Les portails coulissants obliques ou obliques inversés sont réalisés avec une imitation 2 vantaux						
LAMES	TIRANA	CORFOU	PORTO	LISBONNE	SANTIAGO	SÉVILLE	VALENCE
LAMES ET TUBES	ESSEN	SPA	BARCELONE	ESTORIL	IMOLA	MONZA	MONACO

CHOIX DE L'OUVERTURE

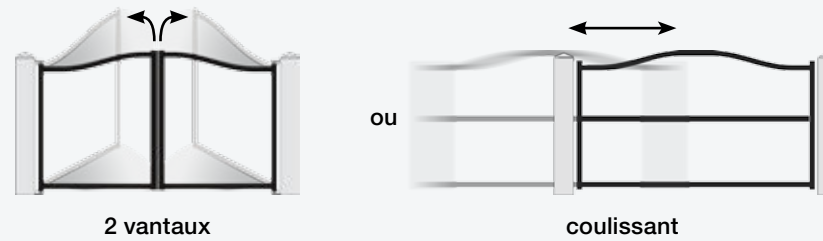

OPTION traverse centrale

CHOIX DE LA COULEUR



choix des couleurs page 28



VALENCE / 2 vantaux



ESSEN / 2 vantaux



TIRANA / coulissant (option double traverse) 9

ligne Harmonie



HABILLAGE AJOURÉ AVEC SOUBASSEMENT 1/3

CHOIX DU REMPLISSAGE



LAMES de 70 mm



LAMES de 100 mm



TUBES Ø 25 mm

CHOIX DU CADRE

	DROIT	CHAPEAU DE GENDARME	CHAPEAU DE GENDARME INVERSÉ	CINTRÉ	CINTRÉ INVERSÉ	OBLIQUE	OBLIQUE INVERSÉ
LAMES	CAPITOLE	WILSON	DUPUY	HERACLÈS	ESQUIROL	TRINITÉ	MARENCO
TUBES	BILBAO	PALMA	TENERIFE	MALAGA	GERONE	LERIDA	PAMPELUNE
TUBES ET POINTES	ST MARIN	MEXICO	ACAPULCO	CUBA	NASSAU	SALVADOR	LIMA

Les portails coulissants obliques ou obliques inversés sont réalisés avec une imitation 2 vantaux

choix des pointes page 29

CHOIX DE L'OUVERTURE

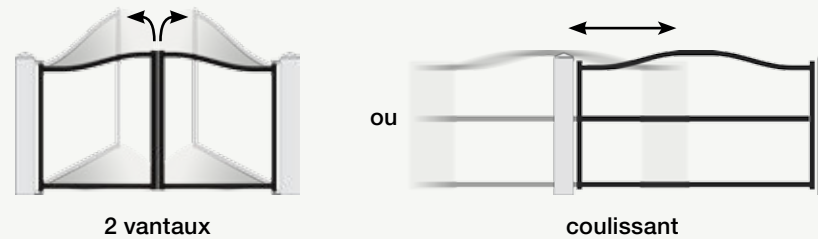

OPTION double chapeau de gendarme

CHOIX DE LA COULEUR

choix des couleurs page 28



CHOIX DE REMPLISSAGE DU SOUBASSEMENT

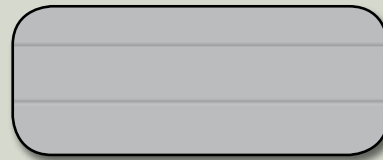

WILSON / coulissant



CAPITOLE / 2 vantaux

ligne Harmonie



HABILLAGE AJOURÉ AVEC SOUBASSEMENT 2/3

CHOIX DU REMPLISSAGE



LAMES de 70 mm



LAMES de 100 mm



TUBES Ø 25 mm

CHOIX DU CADRE



DROIT

CHAPEAU DE
GENDARME

CHAPEAU DE
GENDARME
INVERSÉ

CINTRÉ

CINTRÉ
INVERSÉ

OBLIQUE

OBLIQUE
INVERSÉ

Les portails coulissants obliques ou obliques inversés sont réalisés avec une imitation 2 vantaux

LAMES

OSLO

HELSINKI

MALMO

BERGEN

RIBE

VIBORG

ARHUS

TUBES

SOFIA

MONTANA

SLIVEN

VARNA

BIALA

VIDIN

BOURGAS

CHOIX DE L'OUVERTURE

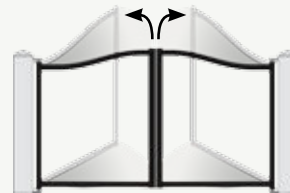

2 vantaux

ou

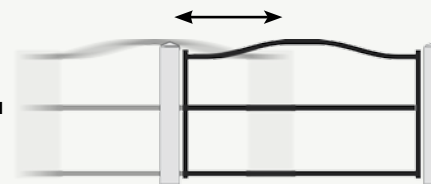

coulissant



OPTION double chapeau de gendarme

CHOIX DE LA COULEUR



choix des couleurs page 28

CHOIX DE REMPLISSAGE DU SOUBASSEMENT



LAMES VERTICALES



LAMES HORIZONTALES



BERGEN / coulissant



HELSINKI / coulissant

ligne Intimité



HABILLAGE PLEIN DROIT

CHOIX DU REMPLISSAGE

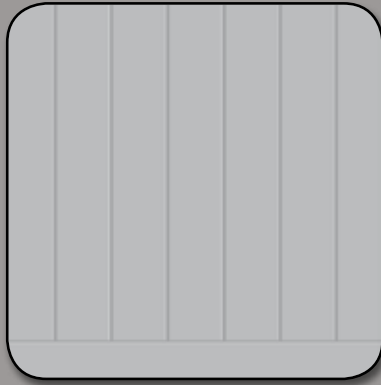

LAMES VERTICALES



LAMES HORIZONTALES

CHOIX DU CADRE

	DROIT	CHAPEAU DE GENDARME	CHAPEAU DE GENDARME INVERSÉ	CINTRÉ	CINTRÉ INVERSÉ	OBLIQUE	OBLIQUE INVERSÉ
LAMES VERTICALES	GLASGOW	BELFAST	ÉDIMBOURG	DUNDEE	NEWPORT	CLAUDY	DUBLIN
LAMES HORIZONTALES	BRISTOL	CARDIFF	OXFORD	DOUVRES	NORWICH	LONDRES	COVENTRY

Les portails coulissants obliques ou obliques inversés sont réalisés avec une imitation 2 vantaux

CHOIX DE L'OUVERTURE

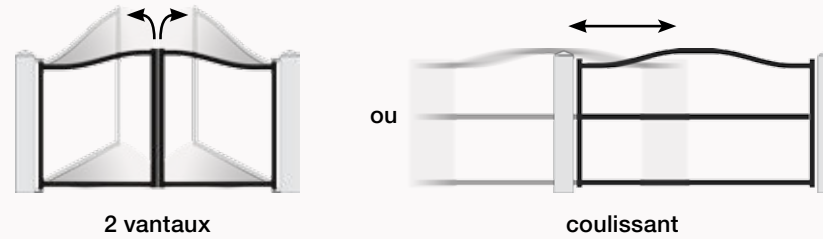

OPTION traverse centrale

CHOIX DE LA COULEUR



choix des couleurs page 28



BELFAST/ coulissant



BRISTOL / 2 vantaux



DUNDEE / coulissant

ligne Intimité



HABILLAGÉ PLEIN OBLIQUE

CHOIX DU REMPLISSAGE



LAMES OBLIQUES

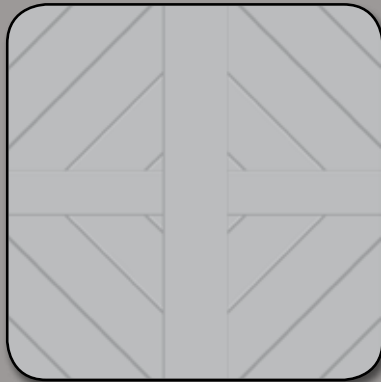

LAMES EN LOSANGE

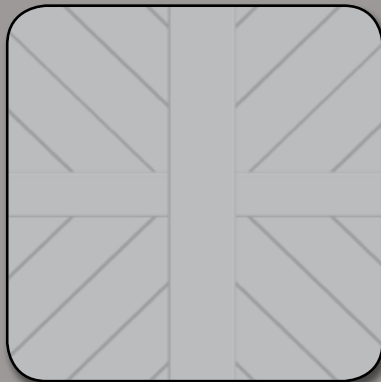

LAMES EN CROIX

CHOIX DU CADRE



DROIT



CHAPEAU DE
GENDARME



CHAPEAU DE
GENDARME
INVERSÉ



CINTRÉ



CINTRÉ
INVERSÉ

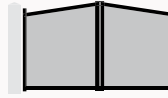

OBLIQUE

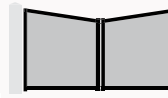

OBLIQUE
INVERSÉ

Les portails coulissants obliques ou obliques inversés sont réalisés avec une imitation 2 vantaux

LAMES
OBLIQUES

SICILE

PALERME

NAPLES

COMISO

RAGUSA

AVOLA

NOTO

LAMES
EN LOSANGE

SYRACUSE

SOLUNTO

MODICA

MARSALA

PACHINO

ADRANO

PANTALICA

LAMES
EN CROIX

CATANIA

FAVARA

ERICE

ENNA

CESARO

NICOSIA

CORLEONE

CHOIX DE L'OUVERTURE

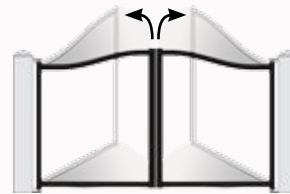

2 vantaux

ou

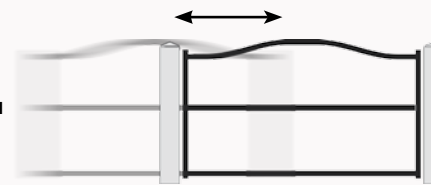

coulissant

CHOIX DE LA COULEUR



choix des couleurs page 28

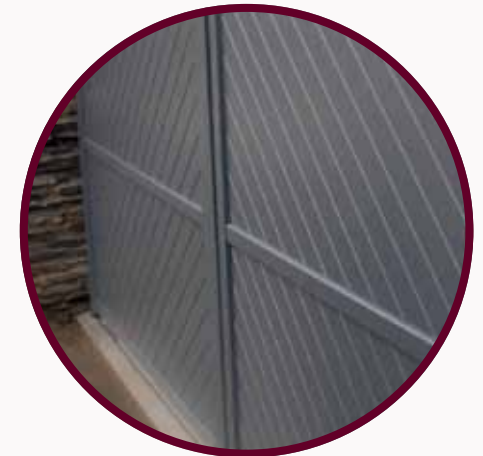

OPTION traverse centrale



COMISO / 2 vantaux



RAGUSA / coulissant



SOLUNTO / 2 vantaux

ligne *Discrétion*



HABILLAGE BRISE-VUE & BRISE-VENT

CHOIX DU REMPLISSAGE

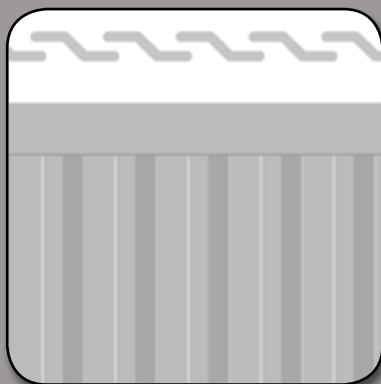

LAMES VERTICALES

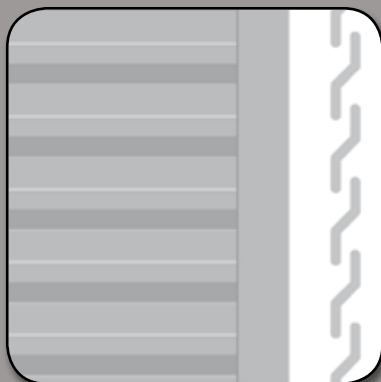

LAMES HORIZONTALES



CHOIX DU CADRE

	DROIT	CHAPEAU DE GENDARME	CHAPEAU DE GENDARME INVERSÉ	CINTRÉ	CINTRÉ INVERSÉ	OBLIQUE	OBLIQUE INVERSÉ
LAMES VERTICALES	MALTE	VICTORIA	PAOLA	MOSTA	LA VALETTE	RABAT	SAFI
LAMES HORIZONTALES	FLORIANA						

Les portails coulissants obliques ou obliques inversés sont réalisés avec une imitation 2 vantaux

CHOIX DE L'OUVERTURE

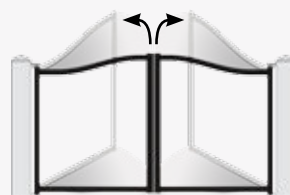

2 vantaux

ou

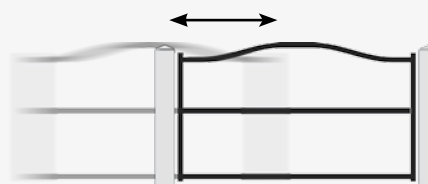

coulissant

CHOIX DE LA COULEUR



choix des couleurs page 28



Coulissants : 2 ou 3 traverses verticales

CHOIX DE REMPLISSAGE DU SOUBASSEMENT



LAMES VERTICALES



LAMES HORIZONTALES



MALTE / 2 vantaux



FLORIANA / 2 vantaux

ligne Tradition



HABILLAGE EN TUBES AVEC SOUBASSEMENT TÔLÉ

CHOIX DU REMPLISSAGE



TUBES ET POINTES



TUBES, POINTES ET ANNEAUX

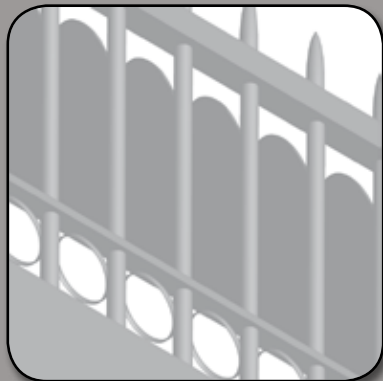

TUBES, POINTES, ANNEAUX ET FESTONNAGE

CHOIX DU CADRE

	DROIT	CHAPEAU DE GENDARME	CHAPEAU DE GENDARME INVERSÉ	CINTRÉ	CINTRÉ INVERSÉ	OBLIQUE	OBLIQUE INVERSÉ
	Les portails coulissants obliques ou obliques inversés sont réalisés avec une imitation 2 vantaux						
TUBES ET POINTES	PRAGUE	CARACAS	LAPAZ	RIO	BOGOTA	PANAMA	MONTEVIDEO
TUBES, POINTES ET ANNEAUX	ENNERY	CONROS	BOUSQUET	GOURDON			
TUBES, POINTES, ANNEAUX ET FESTONNAGE	DINAN	LASTOURS	NIORT	SAVERNE			

choix des pointes page 29

CHOIX DE L'OUVERTURE

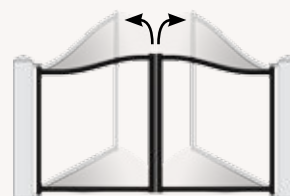

2 vantaux

ou

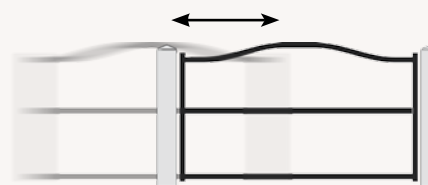

coulissant

CHOIX DE LA COULEUR



choix des couleurs page 28



Rosace de série pour les modèles avec anneaux et en option pour les modèles sans anneaux.



LAPAZ / Coulissant



LASTOURS / 2 vantaux (option sans anneau)



NIORT / Coulissant

ligne Création



HABILLAGÉ TÔLÉ

CHOIX DU REMPLISSAGE

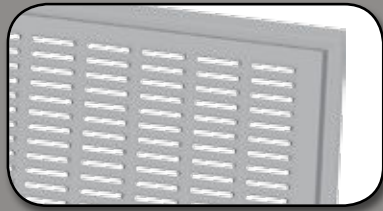

AJOUR HORIZONTAL

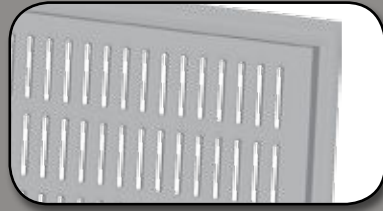

AJOUR VERTICAL

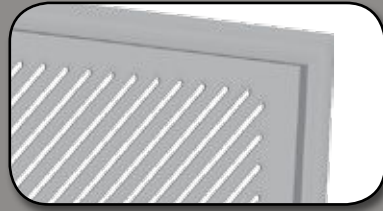

AJOUR OBLIQUE

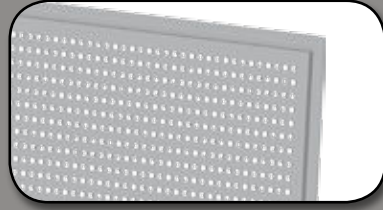

MICROPERFORÉ



PLEIN

CADRE DROIT

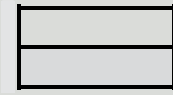

MOTIF HORIZONTAL ET/OU VERTICAL



SÈTE

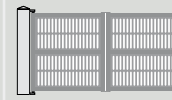

YVOIRE



BÉZIERS

MOTIF OBLIQUE

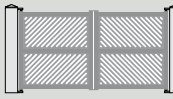

ANNECY

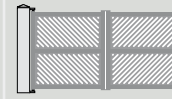

GOLINHAC

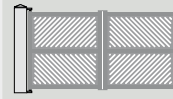

ESCALQUENS

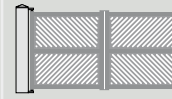

VILLEFRANCHE

MOTIF TRAPÈZE

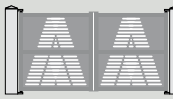

ARCACHON



VESOUL



ALBI



TOULOUSE

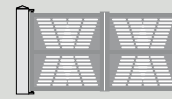

LE VERDON

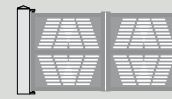

TULLE

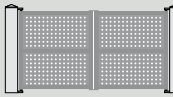

ARGELES



EVRY

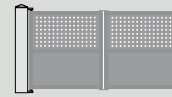

PERSONNALISÉ

en option : remplissage haut au choix (identique sur les 2 vantaux) avec un soubassement plein



TULLE / 2 vantaux

Schémas non contractuels, les motifs varient en fonction de la dimension du portail

CHOIX DE L'OUVERTURE

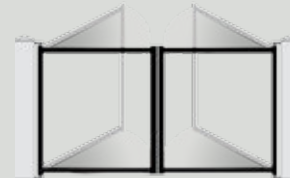

2 vantaux

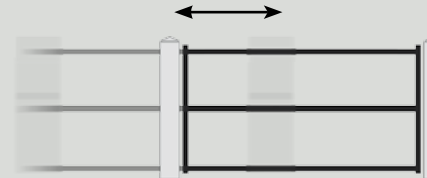

coulissant

CHOIX DE LA COULEUR



choix des couleurs page 28



GOLHINAC / coulissant

ligne **Horizon**



ligne **Harmonie**



ligne **Intimité**



ligne **Discrétion**



ligne **Tradition**



ligne **Création**



CHOIX DU CADRE

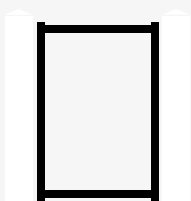

DROIT

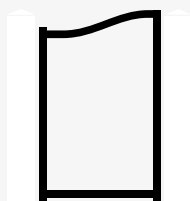

CHAPEAU DE GENDARME

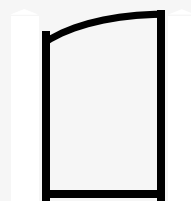

CINTRÉ

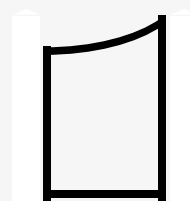

CINTRÉ INVERSÉ

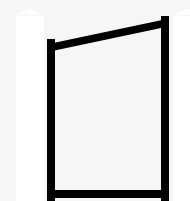

OBLIQUE

OPTIONS:
 Ouverture 180°
 Ouverture sur pente
 Gâche électrique
 Gond à sceller (cf. page 30)

CHOIX DU REMPLISSAGE



TUBES Ø 25 MM



+ POINTES



+ ANNEAUX



+ FESTONNAGE

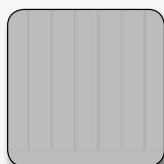

LAMES VERTICALES



LAMES HORIZONTALES

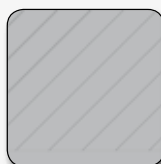

LAMES OBLIQUES



LAMES AJOURÉES DE 70 MM



DE 100 MM

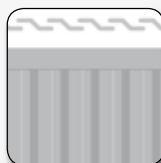

LAMES BRISE-VENT/BRISE-VUE VERTICALES



HORIZONTALES

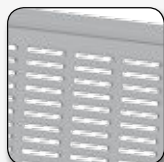

AJOUR HORIZONTAL

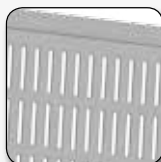

AJOUR VERTICAL



AJOUR OBLIQUE

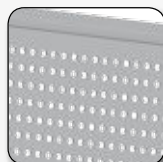

MICROPERFORÉ



PLEIN

choix des pointes page 29

CHOIX DE LA COULEUR

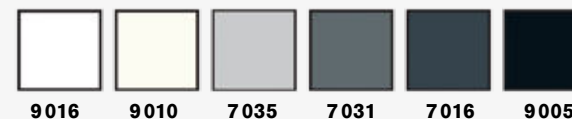

9016 9010 7035 7031 7016 9005

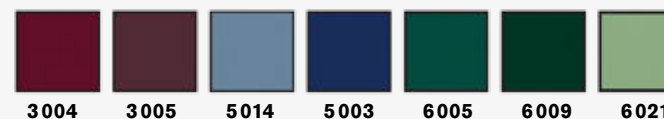

3004 3005 5014 5003 6005 6009 6021



1015 8001 8003 8011 8014 8019

choix des couleurs page 28



CHOIX DU REMPLISSAGE



TUBES Ø 25 MM
+ POINTES
choix des pointes page 29



+ POINTES

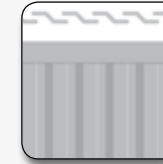

LAMES BRISE-VENT/BRISE-VUE
VERTICALES HORIZONTALES

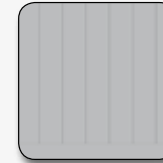
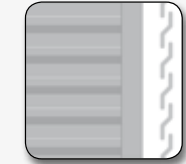

LAMES
VERTICALES



LAMES
HORIZONTALES



LAMES OBLIQUES



LAMES AJOURÉES VERTICALES
70 mm 100 mm

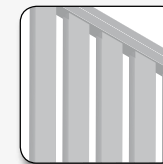

100 mm



LAMES AJOURÉES HORIZONTALES
70 mm 100 mm
(LARGEUR MAXI. 2000)



100 mm

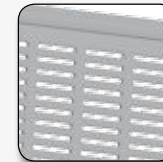

AJOUR
HORIZONTAL

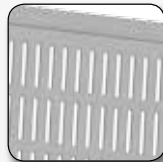

AJOUR
VERTICAL



AJOUR
OBLIQUE

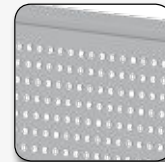

MICROPERFORÉ



PLEIN

CHOIX DE LA COULEUR



9016



9010



7035



7031



7016



9005



3004



3005



5014



5003



6005



6009



6021

choix des couleurs page 28



1015



8001



8003



8011



8014



8019

CHOIX DU CADRE

Droit uniquement.

OPTION : chapeau de gendarme ou cintré sur consultation

POTEAUX DE CLÔTURE

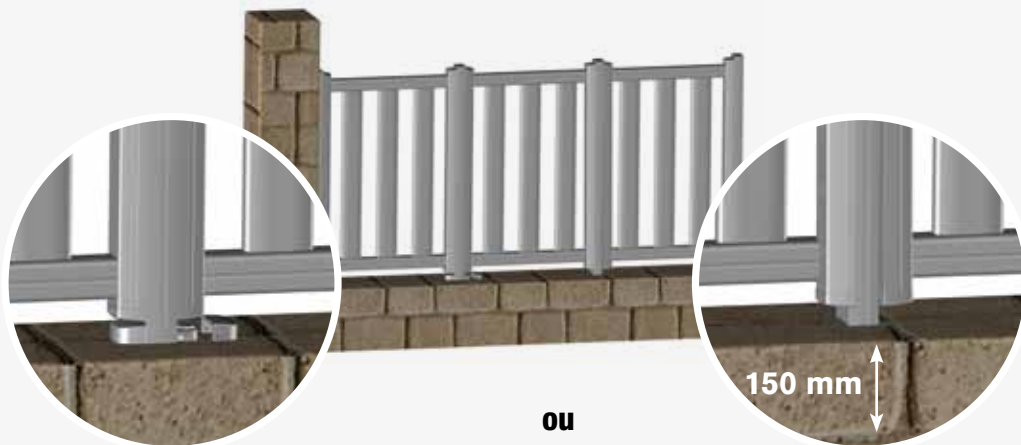

poteau à visser avec platine
et cache-boulons intégré

poteau à sceller

La nouvelle gamme de clôtures entièrement en aluminium s'harmonise parfaitement avec votre portail. Un très large choix de remplissage est à votre disposition.

Les différents poteaux permettent de s'adapter à la forme de votre terrain. Ils peuvent être scellés ou vissés (cache-vis aluminium fournis).



poteau de « fin de clôture »

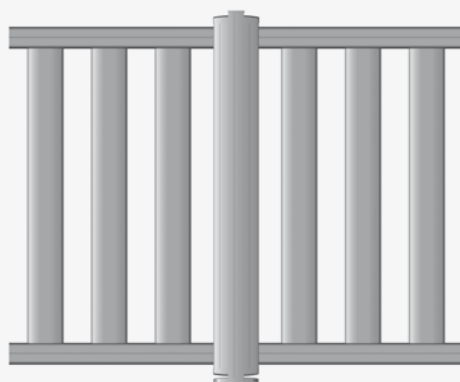

poteau « central »

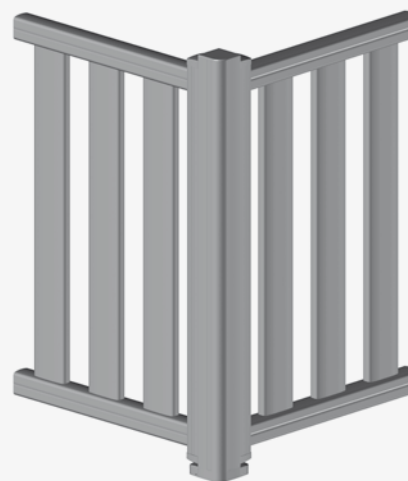

poteau d'angle
(angle à 90°)

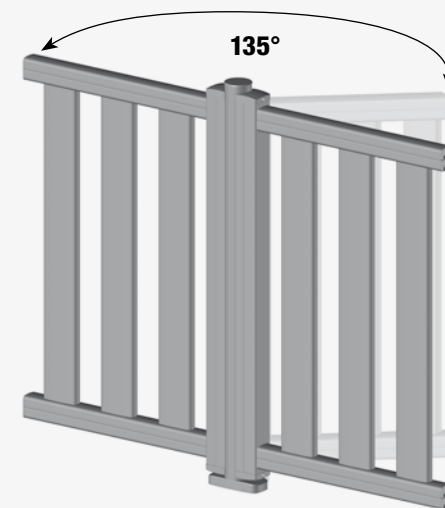

poteau rond
ajustement aux formes de la clôture
(135° maxi)

Couleurs

CHOIX DU RAL

Les couleurs des nuanciers présentées ici n'ont qu'un caractère indicatif et non contractuel.
Pour plus de précision, se référer aux nuanciers de votre installateur.

19 couleurs FIJI en standard au choix FIJI: aspect granité

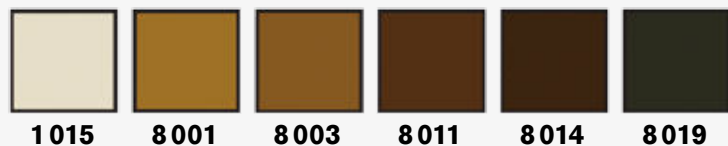
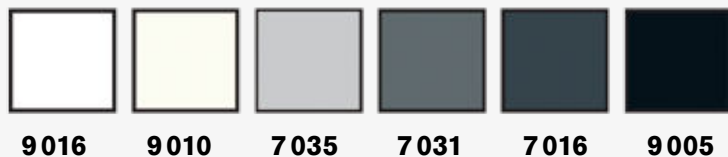

FIJI: aspect granité

190 couleurs RAL au choix en option RAL: aspect lisse

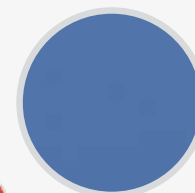

RAL: aspect lisse

Option thermo-laquage Lutétium (aspect martelé)

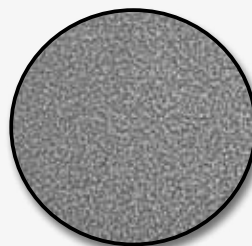

Option thermo-laquage imitation bois (uniquement pour familles Horizon, Harmonie et Intimité en portail 2 vantaux et portillon)



chêne moyen



chêne foncé

Pointes et rosaces



CHOIX DES POINTES



Pointe simple



Goutte d'eau



Fleur de lys



Fer de lance

OPTION ROSACE



NOTA

La couleur standard des pointes et rosaces est la même que celle du portail.

OPTIONS: couleur OR ou RAL au choix.

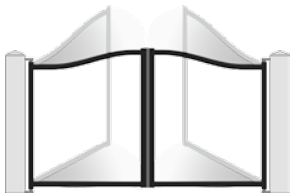

**NOUVEAUTÉ
2011**

Ouverture 2/3, 1/3
Ouverture 180°
Ouverture sur pente
Barre de contreventement

**EXCLUSIVITÉ
LA TOULOUSAINE**

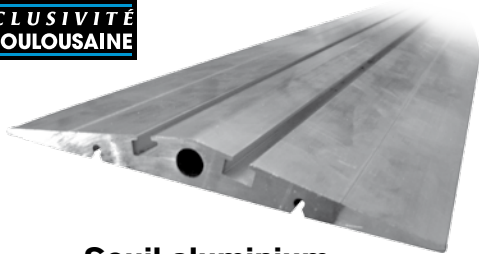

Seuil aluminium

Breveté, dessiné pour nos portails à vantaux, il permet le passage des câbles électriques entre les poteaux sans faire de saignée. Il facilite également la pose au sol des accessoires tels que la butée centrale et les crapaudines.

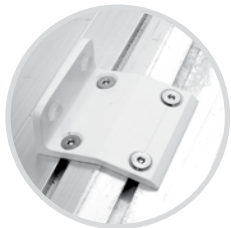

**Butée centrale
sur seuil
aluminium**

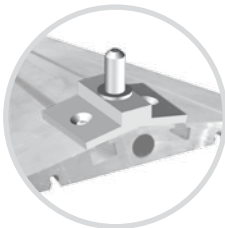

**Crapaudine
sur seuil
aluminium**



sans joint à brosse

avec joint à brosse

Joint à brosse cache-jour



scellement chimique

Gonds à sceller (la paire)

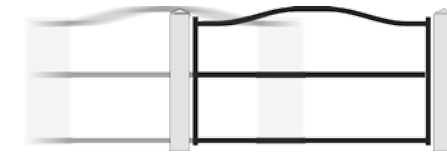

Imitation 2 vantaux

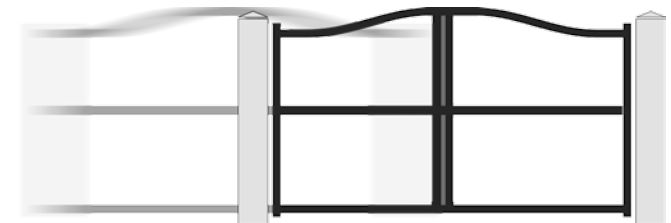

lignes **Harmonie et Discretion**



LAMES OBLIQUES À DROITE



LAMES OBLIQUES À GAUCHE

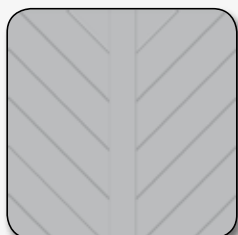

LAMES EN ÉPI

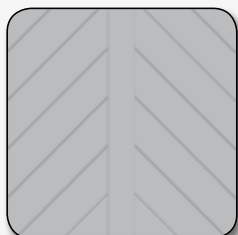

LAMES EN ÉPI INVERSÉ

Soubassement en épis simple ou double



**EXCLUSIVITÉ
LA TOULOUSAINÉ**

Pour les constructions neuves, les poteaux brevetés LA TOULOUSAINÉ évitent l'installation de piliers traditionnels en béton. Ils s'harmonisent parfaitement avec toutes les lignes de portail tout en facilitant la fixation des gonds et le passage des câbles d'alimentation pour la motorisation.

**Poteaux aluminium laqués
220 x 220 avec clips aluminium
(modèle présenté avec OPTION 2 couleurs)**



Traverse centrale

Une traverse intermédiaire horizontale (51 x 60 mm), crée une séparation qui permet d'associer les différents remplissages en fonction des modèles de portails.

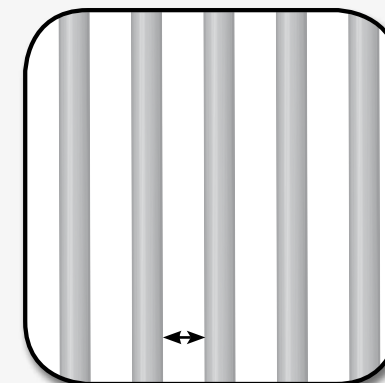

**Espacement réduit entre les barreaux mini 30 mm
(Espace de série 100 mm)**



**Cadre pour boîte à lettre
(310 x 310 mm)**



La sécurité avant tout...

Tous nos portails sont conformes à la norme européenne EN 13241-1 en vigueur depuis le 1er mai 2005 et sont étiquetés CE. L'étiquetage CE atteste du passage avec succès des nombreux tests obligatoires réalisés par un organisme de contrôle certifié pour assurer le fonctionnement en toute sécurité du portail.

Les motorisations sélectionnées par LA TOULOUSAINE, associées au portail de votre choix assurent l'ouverture ou la fermeture à distance en douceur, sans risque d'écrasement ou de coincement.

Nos distributeurs spécialisés sont à votre disposition pour vous guider dans votre choix, vous conseiller, assurer la pose et la maintenance. Lors de la mise en route, ils vous remettront le manuel d'utilisation, l'attestation CE et le livret d'entretien qui sont les documents nominatifs obligatoires.

Garantissez votre sérénité avec un portail motorisé **LA TOULOUSAINE**

FTFM LA TOULOUSAINE
route de TOULOUSE
Z.A. les bogues
31750 ESCALOUENS



09
EN 13241-1
Portail motorisé
09-0916259-A01
Étanchéité à l'eau PND
Résistance à la charge au vent PND
Résistance thermique PND
Perméabilité à l'air PND
(89/106/CE.98/37/CE.89/336/CE)

Dimensions utiles

PORTAILS

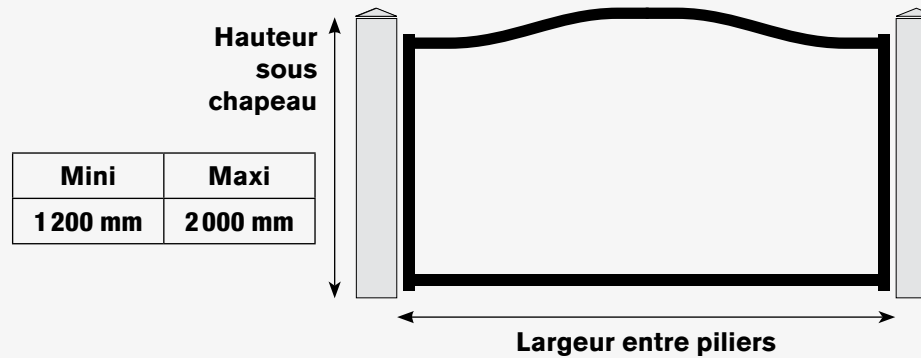

Mini	Maxi
1 200 mm	2 000 mm

	Mini	Maxi
2 vantaux	2 500 mm	5 000 mm
1 vantail	1 200 mm	3 000 mm
Coulissant	2 500 mm	5 300 mm

PORTILLONS

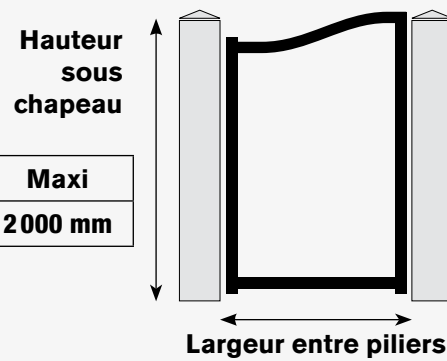

Mini	Maxi
1 200 mm	2 000 mm

Mini	Maxi
800 mm	1 200 mm

CLOTURES

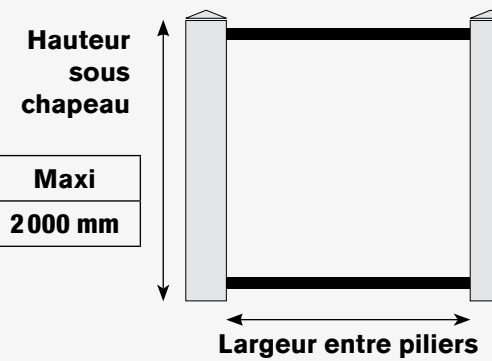

Mini	Maxi
400 mm	2 000 mm

Mini	Maxi
500 mm	3 000 mm

SYSTÈME MECA'CLAV®

**EXCLUSIVITÉ
LA TOULOUSAINÉ**

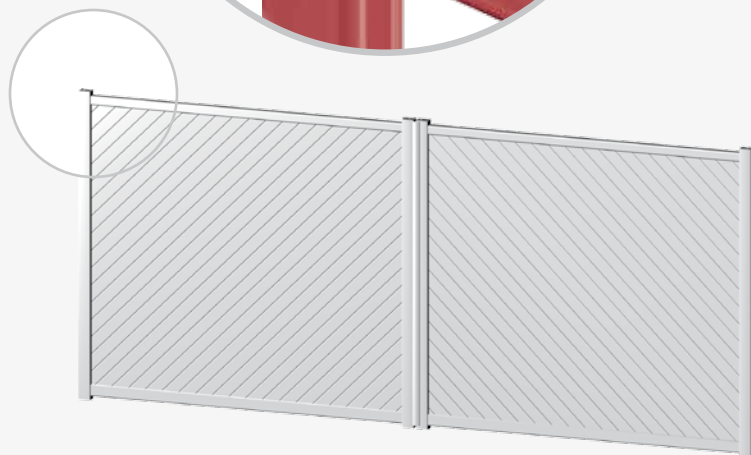
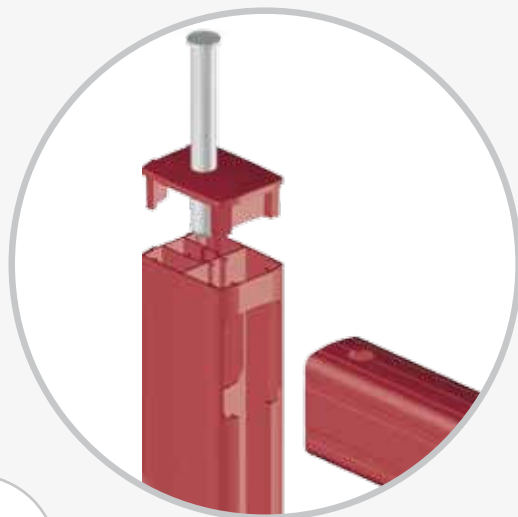

Déposé et Breveté, Meca'clav® est un système d'assemblage « Tenon/Mortaise » claveté qui garantit une résistance exceptionnelle du cadre. Cette technique évite les soudures, les vis et les cache-vis disgracieux.

GONDS RÉGLABLES BREVETÉS

**EXCLUSIVITÉ
LA TOULOUSAINÉ**

Gond pour poteau aluminium

Gond haut pour poteau existant

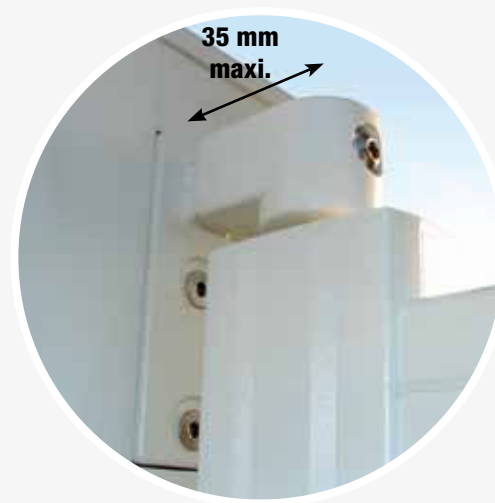

**Réglage facile, rapide et précis du portail.
Les gonds sont laqués à la couleur
du portail.**



Assemblage sans clips

L'usinage précis de la traverse ou du cadre permet l'assemblage de la garniture sans clips disgracieux

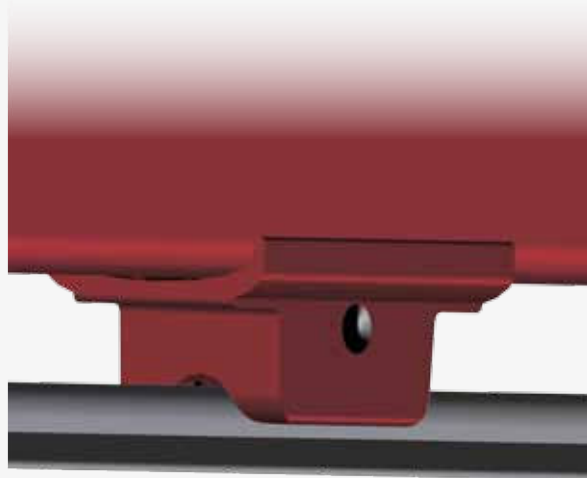

Bloc-roulette de guidage anti-écrasement



Guidage du portail coulissant



Serrure avec galet de recentrage pour portail coulissant

**NOUVEAUTÉ
2011**

IM 5000
Le moteur invisible...

- préserve la ligne de votre portail,
- ne nécessite pas de réservation (ni bras, ni vérin),
- à l'abri des intempéries,
- souplesse de fonctionnement avec auto apprentissage des efforts.

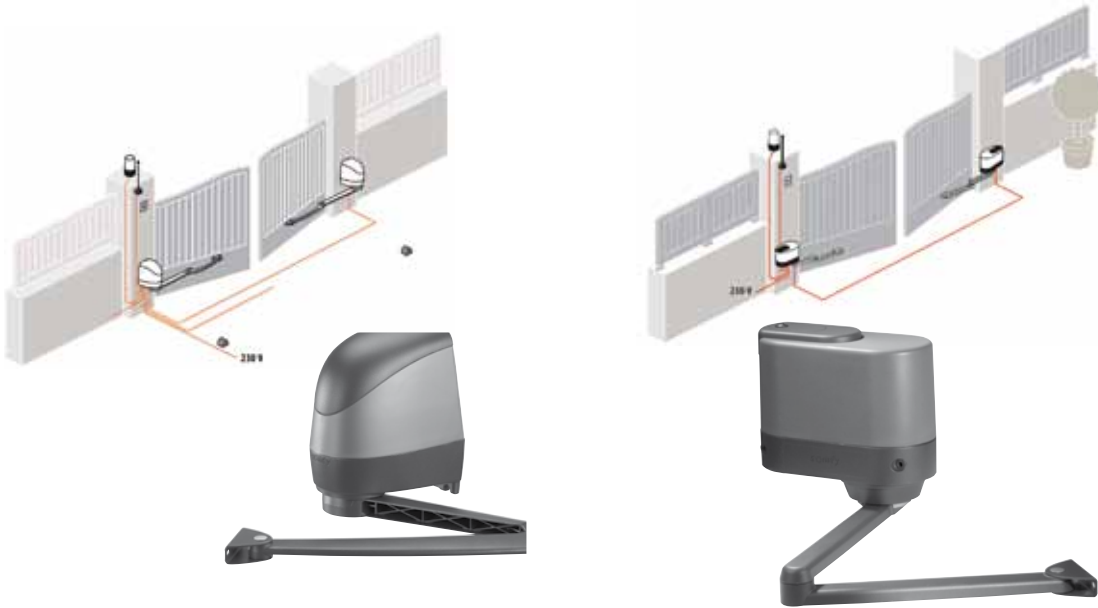

Moteurs à bras en applique sur poteaux

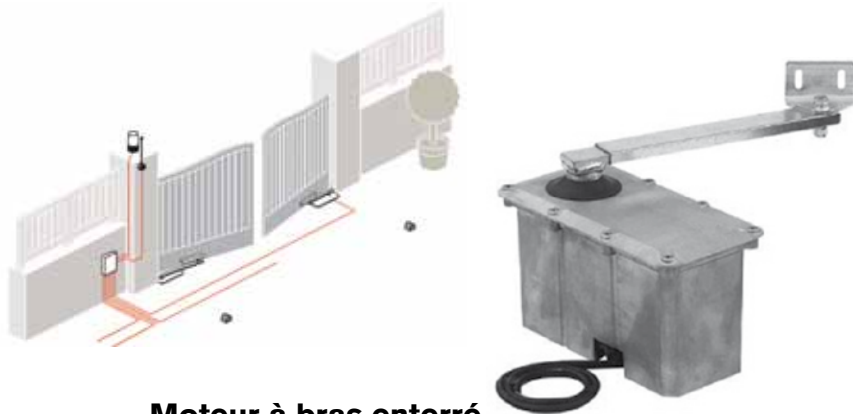

Moteur à bras enterré
Renforts soudés en option



**Moteurs intégrés
dans les montants**



**Coffret de gestion
électronique**



Feu clignotant



Cellules



Butées



**Télécommande
4 fonctions**

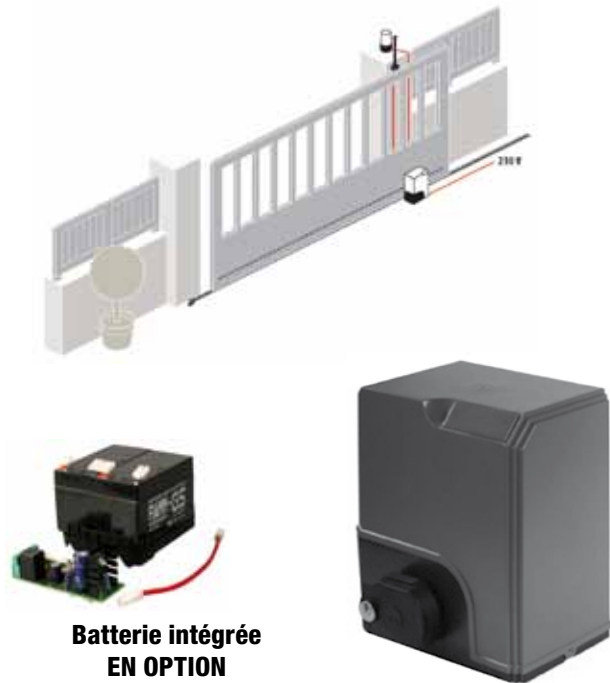

Moteur pour crémaillère
avec auto-apprentissage des efforts

**SPÉCIAL
PETIT COLLECTIF**

Spécialement conçu pour les "petits collectifs
d'habitation" (30 véhicules maximum)

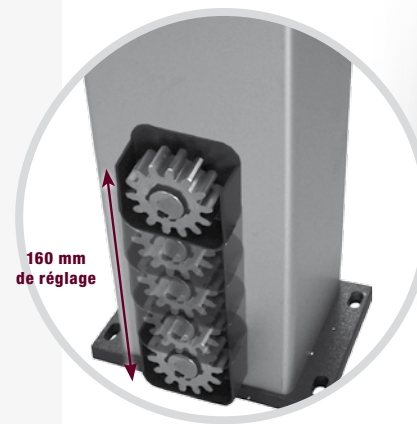

Feu clignotant



Télécommande
4 fonctions



Télécommande
3 fonctions
sur allume-cigare

Accessoires pour motorisations

PACK CONFORT (pour tous les modèles 2 vantaux sauf moteur intégré dans le montant)



**Télécommande
4 fonctions**



Cellules



Feu clignotant

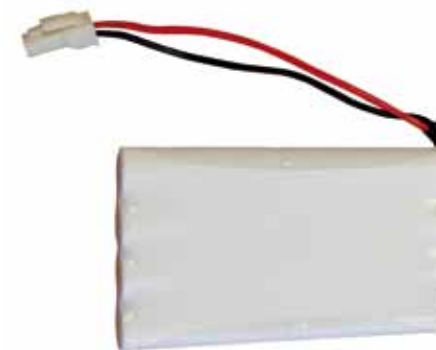

Batterie de secours



Récepteur



Bouton-poussoir



Digicode



Interphone





LA TOULOUSAINNE

c'est aussi :

RIDEAUX

MURAX 110

MURAX VISION

MURAX 47

DENTEL

DELIAL

GRILLES

INDUSTRIE

LUMITEC

SECTIONNELLE VILLA

GRANDE VILLA

VILLA À DÉPLACEMENT LATÉRAL

PORTES SECTIONNELLES

PORTES SECTIONNELLES



LA TOULOUSAINE

Au service exclusif des installateurs

www.la-toulousaine.com



Pour vous aider dans votre choix,
faites confiance à votre installateur:

